

# Procvičování pasu

## CE 06s

EXKLUZIVNÍ ŘADA NEREZOVÉ OCELI  
100% ČESKÁ VÝROBA



Vizualizace mají pouze ilustrační charakter. Právo na změny vyhrazeno.

### POPIS ZAŘÍZENÍ

**FUNKCE:** Procvičování a uvolnění svalů pasu a zad, posiluje mrštnost a ohebnost bederní oblasti.

**POUŽITÍ:** Uchopte rukojeť oběma rukama, postavte se nohama na točnu a udržujte rovnováhu. Pomalu otáčejte tělem z jedné strany na druhou.

**PROVÁDĚNÍ:** Doporučujeme 3 série po 2 - 3 minutách s minutovou přestávkou mezi sériemi a podle fyzického stavu cvičící osoby.

**BEZPEČNOSTNÍ INFORMACE:** Budete-li cítit jakoukoli bolest, cvičení přerušete. Cvičení provádějte pomalu a plynule. Vyvarujete se přetížení. Při přílišné zátěži se mohou objevit fyzické problémy. V případě pochybností konzultujte cvičení s lékařem. Zařízení nepoužívejte, pokud je jeho povrch namrzlý, kluzký, rozpálený nebo je-li zařízení viditelně poškozené. Necvičící dodržujte od uživatele bezpečnou vzdálenost na 2 m v případě, že nepotřebuje vaši asistenci!

Certifikace podle normy ČSN EN 16630:2016

### KOTVENÍ A POVRCH

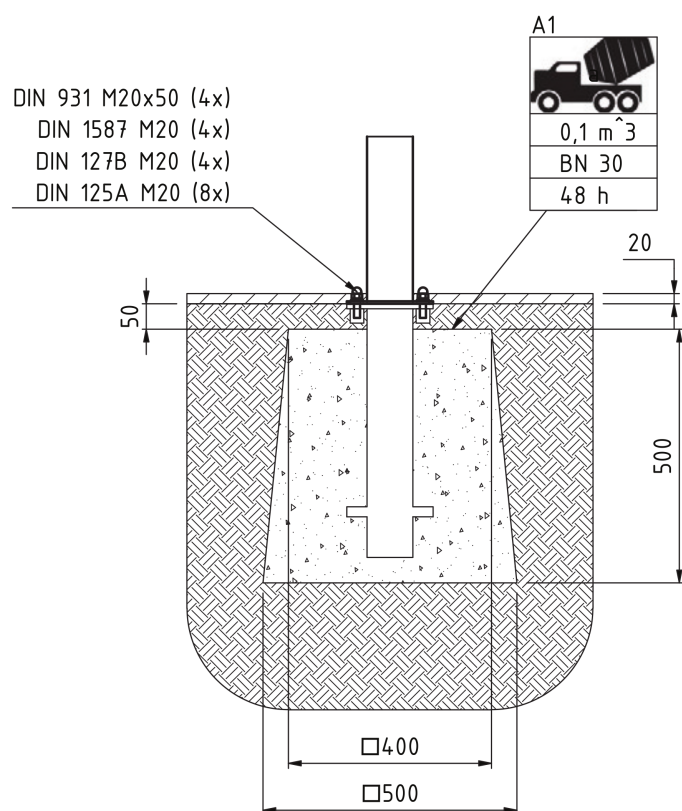

### TECHNICKÁ DATA

Produktové číslo	CE 06s
Maximální zatížení	120 kg   1 os.
Maximální rozměry	1058 x 538 x 1334 mm
Hmotnost zařízení	28 kg
Volná výška pádu	178 mm

### PLOCHA PRO POHYB UKOTVENÍ

