



Procvičování pasu

CE 06d

EXKLUZIVNÍ ŘADA NEREZOVÉ OCELI
100% ČESKÁ VÝROBA



Vizualizace mají pouze ilustrační charakter. Právo na změny vyhrazeno.

POPIS ZAŘÍZENÍ

FUNKCE: Procvičování a uvolnění svalů pasu a zad, posiluje mrštnost a ohebnost bederní oblasti.

POUŽITÍ: Uchopte rukojeť oběma rukama, postavte se nohama na točnu a udržujte rovnováhu. Pomalu otáčejte tělem z jedné strany na druhou.

PROVÁDĚNÍ: Doporučujeme 3 série po 2 - 3 minutách s minutovou přestávkou mezi sériemi a podle fyzického stavu cvičící osoby.

BEZPEČNOSTNÍ INFORMACE: Budete-li cítit jakoukoli bolest, cvičení přerušte. Cvičení provádějte pomalu a plynule. Vyvarujete se přetížení. Při přílišné zátěži se mohou objevit fyzické problémy. V případě pochybností konzultujte cvičení s lékařem. Zařízení nepoužívejte, pokud je jeho povrch namrzlý, kluzký, rozpálený nebo je-li zařízení viditelně poškozené. Necvičící dodržujte od uživatele bezpečnou vzdálenost na 2 m v případě, že nepotřebuje vaši asistenci!

Certifikace podle normy ČSN EN 16630:2016

KOTVENÍ A POVRCH

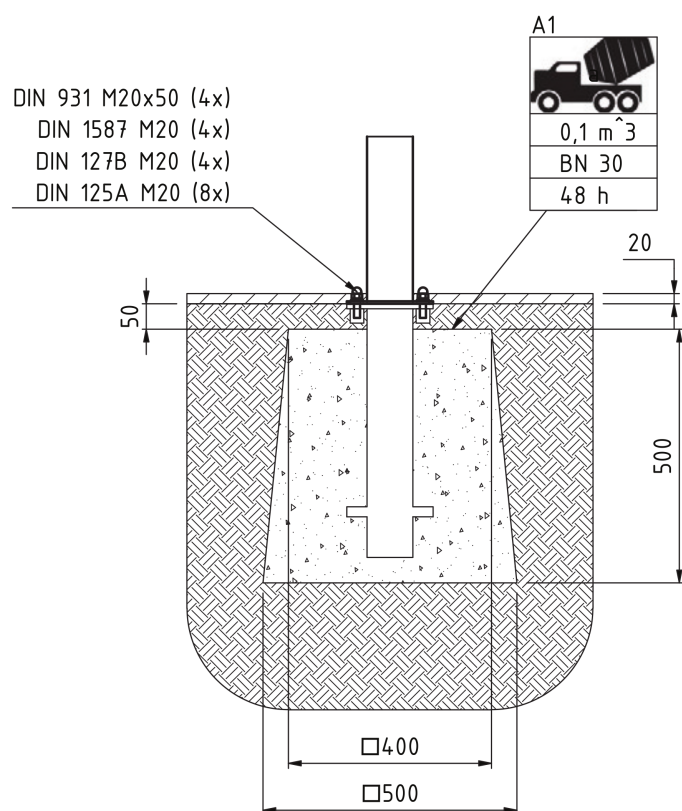

TECHNICKÁ DATA

Produktové číslo	CE 06d
Maximální zatížení	120 kg 1 os.
Maximální rozměry	1810 x 538 x 1334 mm
Hmotnost zařízení	41 kg
Volná výška pádu	178 mm

PLOCHA PRO POHYB UKOTVENÍ

