



Procvičování ramen

CE 03s

EXKLUZIVNÍ ŘADA NEREZOVÉ OCELI
100% ČESKÁ VÝROBA



Vizualizace mají pouze ilustrační charakter. Právo na změny vyhrazeno.

POPIS ZAŘÍZENÍ

FUNKCE: Posilování svalů horních končetin a zlepšování ohebnosti a pohyblivosti ramenních kloubů. Vhodné pro rehabilitaci hybnosti ramen.

POUŽITÍ: Uchopte rukojeti, nohy roztáhněte do šíře ramen a dívejte se dopředu. Začněte otáčet kolo jednou rukou nebo oběma rukama současně vpravo i vlevo.

PROVÁDĚNÍ: Doporučujeme 3 série po jedné minutě v každém směru a dále podle fyzického stavu cvičící osoby. Při provádění věnujte zvýšenou pozornost poloze těla.

BEZPEČNOSTNÍ INFORMACE: Budete-li cítit jakoukoli bolest, cvičení přerušete. Cvičení provádějte pomalu a plynule. Vyvarujete se přetížení. Při přílišné zátěži se mohou objevit fyzické problémy. V případě pochybností konzultujte cvičení s lékařem. Zařízení nepoužívejte, pokud je jeho povrch namrzlý, kluzký, rozpálený nebo je-li zařízení viditelně poškozené. Necvičící dodržujte od uživatele bezpečnou vzdálenost na 2 m v případě, že nepotřebuje vaši asistenci!

Certifikace podle normy ČSN EN 16630:2016

KOTVENÍ A POVRCH

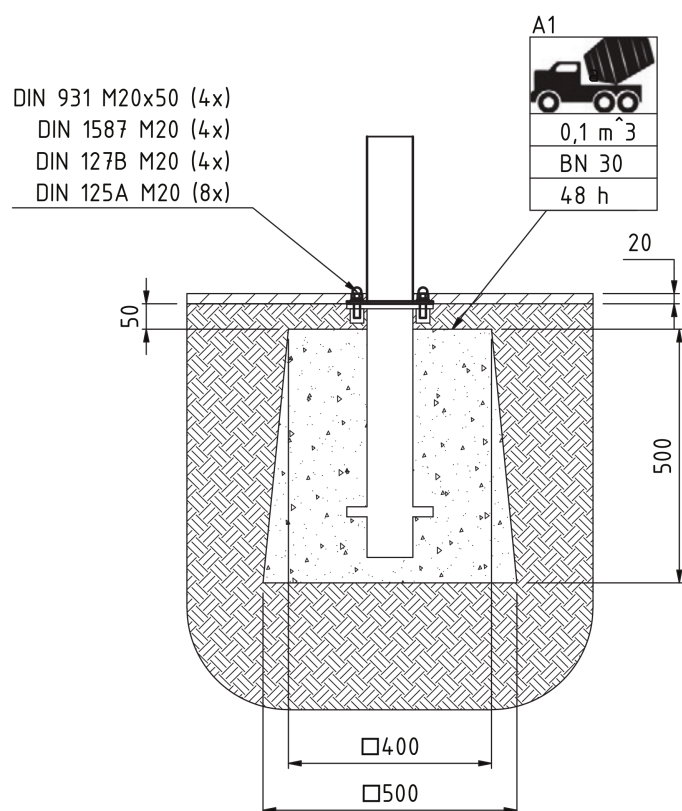

TECHNICKÁ DATA

Produktové číslo	CE 03s
Maximální zatížení	120 kg 1 os.
Maximální rozměry	978 x 445 x 1740 mm
Hmotnost zařízení	28 kg

PLOCHA PRO POHYB UKOTVENÍ

