



Procvičování kloubů

CE 01s

EXKLUZIVNÍ ŘADA Z NEREZOVÉ OCELI
100% ČESKÁ VÝROBA



Vizualizace mají pouze ilustrační charakter. Právo na změny vyhrazeno.

POPIS ZAŘÍZENÍ

FUNKCE: Procvičování, posilování a rozvoj svalů ramen a rukou. Zlepšuje celkovou ohebnost kloubů ramen, zápěstí, loktů a klíčních kostí.

POUŽITÍ: Uchopte rukojeti, nohy roztáhněte do šíře ramen a dívejte se dopředu. Otáčejte pravým i levým kolem současně po směru hodinových ručiček. Po každé sérii změňte směr otáčení. Ke stroji si stoupněte bokem, uchopte rukojeť a procvičujte střídavě pravé a levé zápěstí.

PROVÁDĚNÍ: Doporučujeme 3 série po jedné minutě na paži a dále podle fyzického stavu cvičící osoby. Cvičení provádějte pomalu a vyvarujte se prudkých pohybů.

BEZPEČNOSTNÍ INFORMACE: Budete-li cítit jakoukoli bolest, cvičení přerušete. Cvičení provádějte pomalu a plynule. Vyvarujete se přetížení. Při přílišné zátěži se mohou objevit fyzické problémy. V případě pochybností konzultujte cvičení s lékařem. Zařízení nepoužívejte, pokud je jeho povrch namrzlý, kluzký, rozpálený nebo je-li zařízení viditelně poškozené. Necvičící dodržujte od uživatele bezpečnou vzdálenost na 2 m v případě, že nepotřebuje vaši asistenci!

Certifikace podle normy ČSN EN 16630:2016

KOTVENÍ A POVRCH

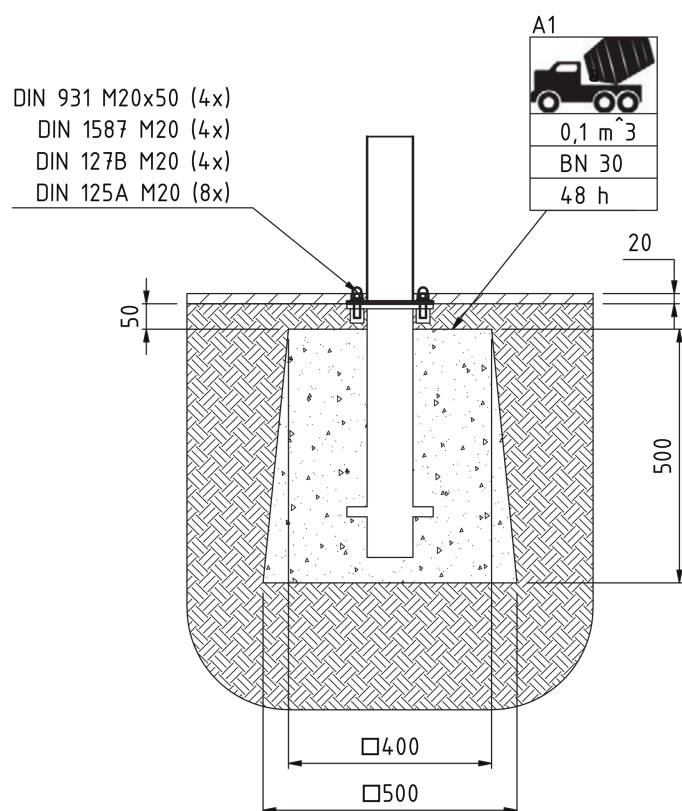

TECHNICKÁ DATA

Produktové číslo	CE 01s
Maximální zatížení	120 kg 1 os.
Maximální rozměry	1074 x 624 x 1530 mm
Hmotnost zařízení	33 kg

PLOCHA PRO POHYB UKOTVENÍ

